

Motor alzacrystal de la puerta anterior: desmontar y montar

Herramientas especiales, equipos de comprobación
y medición y dispositivos auxiliares necesarios

- ◆ Kit llaves dinamométricas - SAT 8010-
- ◆ Desmontar → Anclaje
- ◆ Montar → Anclaje

Desmontar

- Abrir la puerta anterior.
Bajar hasta mitad de recorrido el cristal de la puerta anterior.
- Desconectar todos los consumidores eléctricos.
Extraer la llave de encendido.



¡ATENCIÓN!

En el armazón de la puerta anterior se encuentra un sensor para el airbag lateral; deben tenerse en cuenta las prescripciones de seguridad para el airbag →Carrocería, trabajos de montaje interior; Grupo de rep.69.

Desmontar el revestimiento de la puerta anterior

- →Carrocería, trabajos de montaje interior; Grupo de rep.70.



Aviso

- ◆ El motor alzacrystal se pueda montar y desmontar en cualquier posición del motor y de las ventanillas.
Desenchufar los conectores eléctricos antes de desmontar el motor.
- Desacoplar los conectores eléctricos.

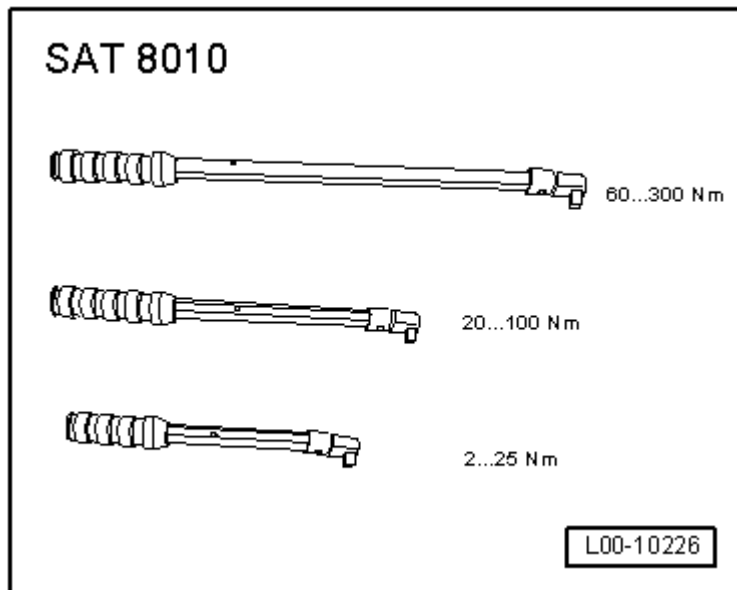

- Desenroscar los tornillos torx -2- y retirar el motor -1-.
- Montar

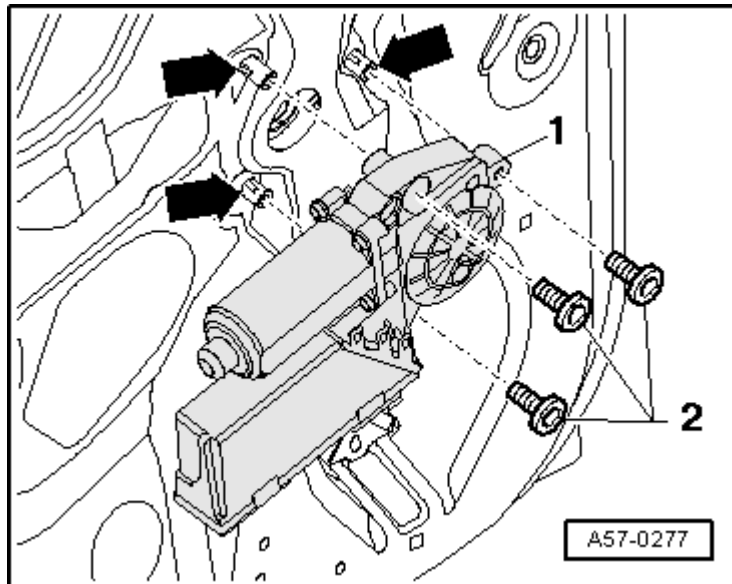

- Al montar hay que prestar atención a que los espárragos -flechas- estén enclavados en la chapa interior de la puerta.
- Colocar el motor alzacrystal -1- y fijarlo con los tornillos -2-.
 - Par de apriete 3 Nm.
 - Acoplar los conectores eléctricos.
 - Acoplar el conector del conmutador de alzacrystal.
 - Conectar el encendido.
 - Verificar que el cristal suba y baje correctamente y con suavidad.

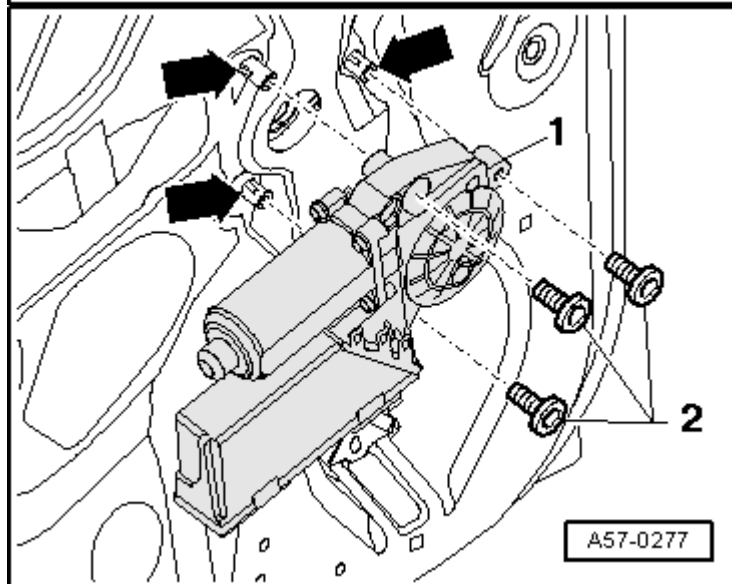

Continuar con el montaje en el sentido inverso, teniendo en cuenta lo siguiente:

- Montar el revestimiento de la puerta anterior → **Carrocería, trabajos de montaje interior; Grupo de rep.70.**
- Realizar la adaptación y memorización del recorrido del cristal → **Capítulo.**